

**OBS!** Hvis mønstrene har en dobbelt kontur, er mønstrene givet med sømrum (1 cm), hvis konturen er enkelt, så er mønstrene givet uden sømrum.

Alle indskrifter på mønstrene er lavet på forsiden.

**Vigtigt!** For at beregne stoffet korrekt skal du udskrive papirmønstrene og lægge dem ud til stoffets bredde (stofbredde kan være fra 90 til 150 cm). Husk de dele, der er to af og husk, at du spejlvender dem.

Når du syr detaljer sammen, skal du være opmærksom på markeringerne. De skal passe præcist.

### 3012 Håndtaske i sporty stil

Stof: Fast, tætvetvet stof fremstillet af naturlige eller blandede fibre, kunstigt eller naturligt læder ca. 0,5 m til standard størrelse med en stofbredde på 150 cm.

Andre materialer: Vlieseline, foer, lynlås til taske, lynlås til indvendig lomme.

#### KLIPNING:

Til denne model anbefales: 1 cm sømrum på alle syninger.

Stof:

1. Basisstykke – 1 del
2. Sidestykke – 2 dele
3. Sidelomme – 2 dele
4. Håndtag/skulderrem – 1 del .
5. Pyntestykke – 1 del

Foer:

1. Basisstykke – 1 del
2. Sidestykke – 2 dele
3. Stor lommepose – 1 del
4. Lille lommepose – 1 del

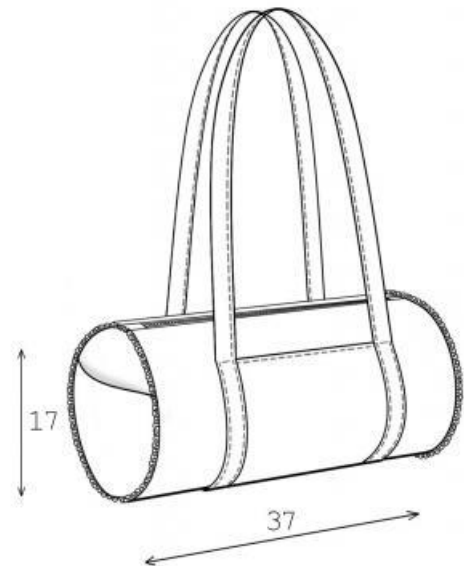

Vlieseline:

1. Basisstykke – 1 del
2. Sidestykke – 2 dele
3. Sidelomme – 2 dele
4. Håndtag/skulderrem – 1 del
5. Pyntestykke – 1 del

SYNING:

1. Stryg vlieseline på vrangside af tilsvarende stofdele.
2. Klip 2 stykker stof 4 cm lange og 3 cm brede til lynlåsklapper. Fold dem på midten på tværs og pres.
3. Overlock de korte kanter af pyntestykke, bøj dem mod vrangen og sy fast. Læg pyntestykke på basistykke som markeret og sy fast langs de lange kanter.
4. Marker lommens placering på foringen. Klip en åbning langs lommens indgang midt mellem de markerede linjer, skråt 1 til 1,5 cm fra lommens ende til hjørnerne. Buk sømrummene ind og pres. Sæt lynlåsen ind under kanterne af lommens indgang, så tænderne er synlige. Sy langs lynlåsen med en afstand på 0,2 cm fra kanter. Sy den store lommepose på lynlåsens øverste del og den lille lommepose på det nederste del. Sy lommeposens kanter sammen.
5. Sæt lynlåsklapper på retsiden af lynlåsens ender og hæft. Læg lynlås langs de øverste kanter af basistykke ret mod ret og hæft fast. Sæt foer og basistykke sammen ret mod ret, så lynlås ligger imellem, og sy langs de øverste kanter, start og stop syning 1 cm fra sidekanter. Vend basistykke mod retside, ret kanter ved lynlåsen og pres.
6. Fold sidelommens stykke på midten med retsiden ud og pres. Sæt sidelomme på sidestykke og sy fast langs de runde kanter.
7. Fold skulderremmens stykke på midten på langs med retsiden indad og sy de lange kanter sammen. Vend skulderremmen og pres. Sy pyntestik i 0,2 cm fra de lange kanter. Sæt skulderremmen på basistykke på de lange kanter af pyntestykket, så de ligger skjult. Sy skulderremmen fast på basistykke med to parallelle syninger langs kanterne af remmen, start og stop syning ved pyntestykkets øverste kanter. Sy også hæftesyning ved pyntestykkets øverste kanter på tværs af remmen.
8. Sy basistykke og sidestykke sammen ret mod ret.

9. Sy foerets basistykke og sidestykke sammen. Lad en af sømmene stå åben ca. 10 cm til at vende tasken igennem. Vend tasken mod ret og sy det midlertidige hul i foeret op.

Tillykke – du er færdig :)